

Vagary X01A - Manuale d'istruzioni

Guida introduttiva

1. Panoramica prodotto

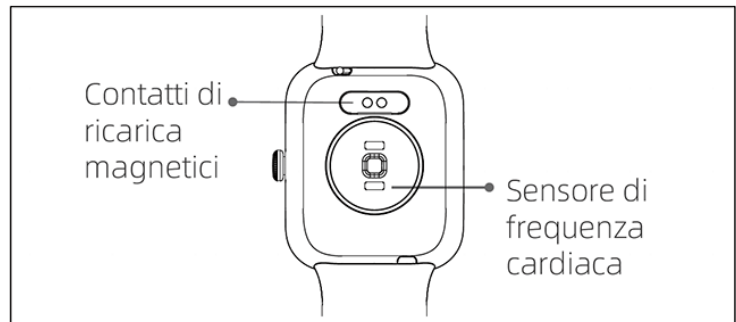
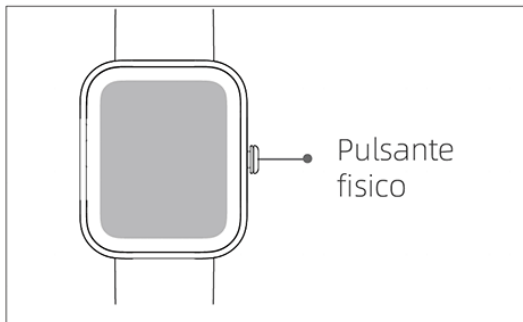

Funzionamento del pulsante fisico

Premere brevemente

1. per tornare indietro.
2. per riattivare lo schermo quando è spento.

Premere a lungo

1. per accendere l'orologio.
2. per 5 secondi durante la ricarica per ripristinare le app (i dati non verranno cancellati).

2. Accensione/Spegnimento

Accensione

Quando l'orologio è spento, si accende automaticamente durante la ricarica.

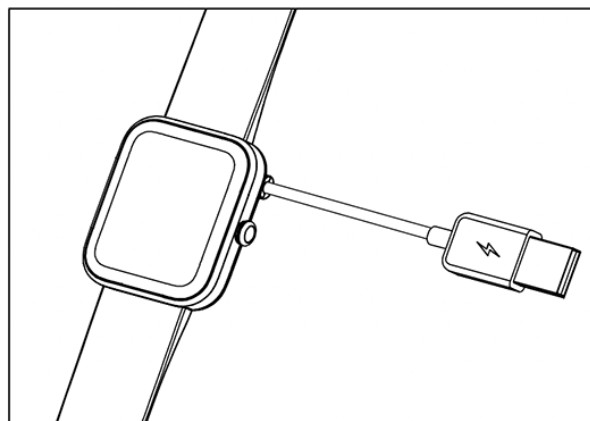
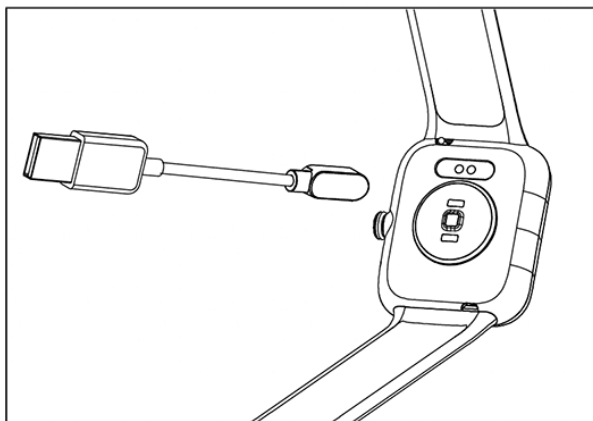

Nota: ricaricare l'orologio per attivarlo prima del primo utilizzo. Per la ricarica deve essere utilizzato un alimentatore originale.

Premere a lungo il pulsante per accendere l'orologio.

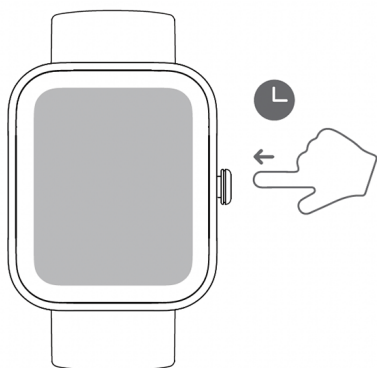

Spegnimento

Per spegnere l'orologio: accedere a Impostazioni -> Menu di spegnimento.

Download e associazione di app

1. Download di app

Scaricare e installare l'app "VeryFit" su App Store, Google Play o scansionando il codice QR qui sotto.



2. Associazione

Attivare l'app VeryFit -> Attivare la connessione Bluetooth sul telefono -> Cercare nell'app il dispositivo da associare (o scansionare il codice QR sul dispositivo) -> Terminare l'associazione sull'app (o sul dispositivo).

Funzionamento dello schermo

Scorrere verso l'alto/il basso

1. per scorrere il menu.
2. per visualizzare testo lungo/dettagli.

Scorrere verso sinistra/destra

1. per scorrere il menu.

Toccare lo schermo

1. per accedere al menu.
2. per operare secondo le indicazioni.

Toccare e tenere premuto sullo schermo

1. per passare da un quadrante dell'orologio all'altro.

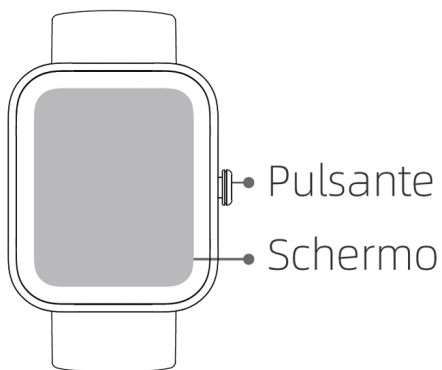

Per cominciare

1. Caricare il dispositivo

Connettere e ricaricare il dispositivo alla prima accensione.

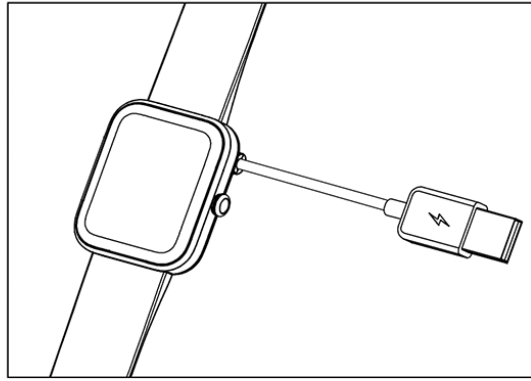
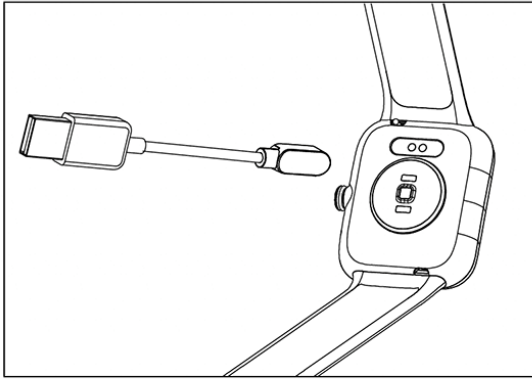

2. Utilizzo al polso - come indossarlo

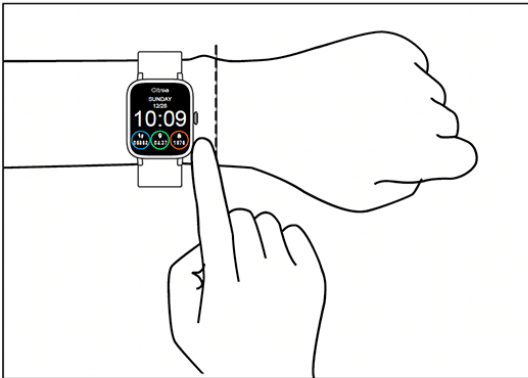

Indossare il dispositivo alla distanza di un dito dall'osso del polso e adattare la larghezza del cinturino in una posizione confortevole.

Indossare il dispositivo alla distanza di un dito dall'osso del polso e adattare la larghezza del cinturino in una posizione confortevole.

Nota: indossare l'orologio troppo largo può diminuire l'accuratezza della misurazione del battito cardiaco.

Download della APP VeryFit SMARTWATCH App per iOS o Android

(iOS 9.0 o superiore/Android 6.0 o superiore)

Procedura corretta: scansionare il codice QR che appare qui sotto oppure scaricare l'applicazione VeryFit sull'App store del vostro smartphone, per abbinarla allo smartwatch.



Procedura sbagliata: abbinare lo smartwatch direttamente con il Bluetooth tramite le impostazioni del vostro cellulare

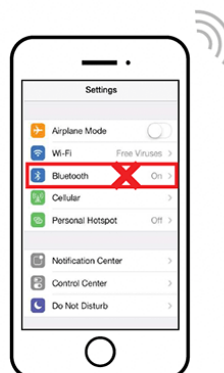

- VeryFit è un marchio di Shenzhen DO Intelligent Technology Co., Ltd.
- VeryFit è sviluppata e fornita da Shenzhen DO Intelligent Technology Co., Ltd.
- Citizen Watch Co., Ltd. non memorizza alcuna informazione proveniente da VeryFit. Tenga conto che VeryFit può memorizzare informazioni personali in accordo con i termini e le condizioni della sua privacy policy.

Se ha domande in merito alla APP VeryFit per cortesia contatti:

Shenzhen DO Intelligent Technology Co., Ltd.

Email: ido@idoosmart.com

Indirizzo: 11th Floor, 3# Building, Guole Tech Park, Lirong Road, Dalang, Longhua District, Shenzhen, Guangdong, Cina.

Abbinamento

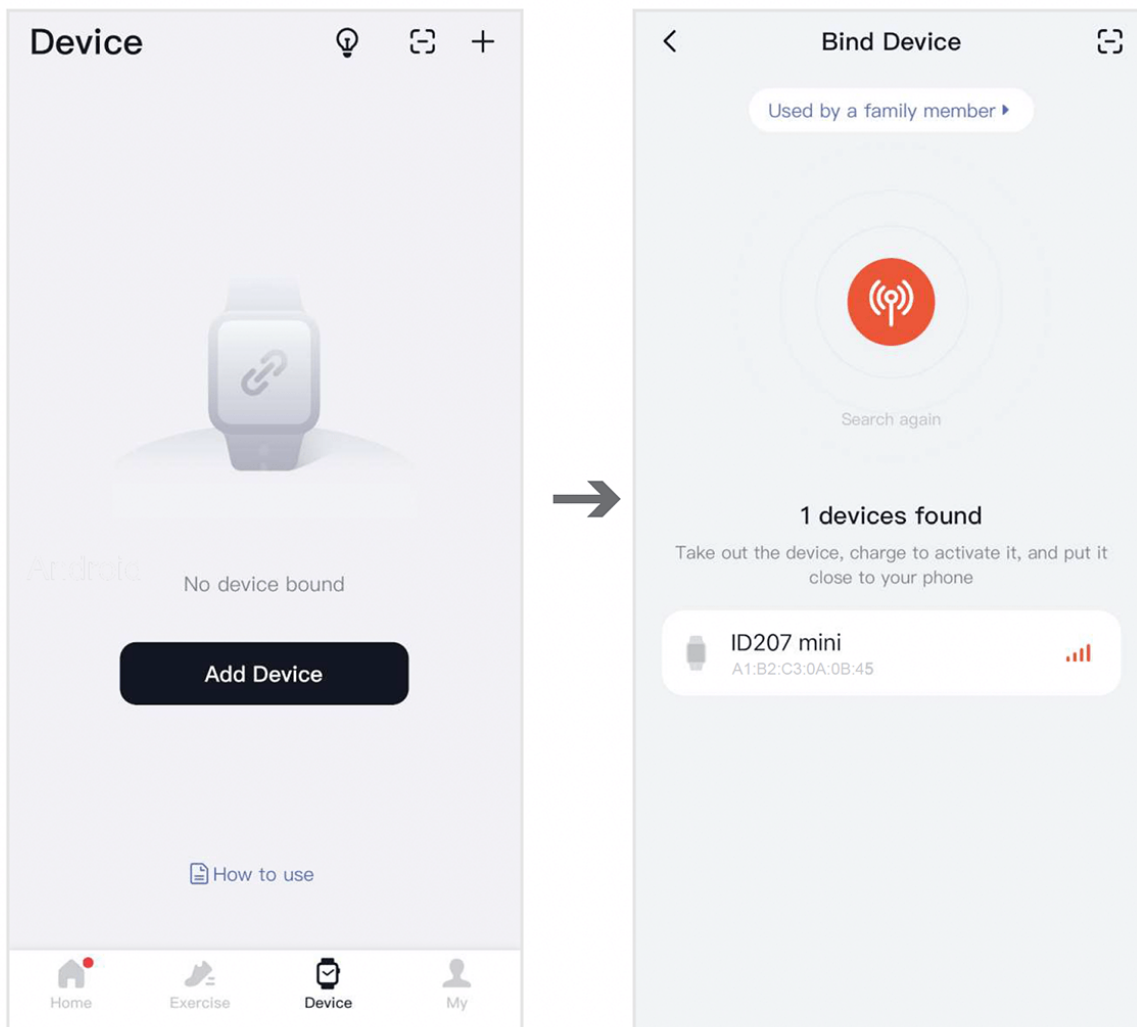

1. Accendere il Bluetooth e il GPS sullo smartphone
2. VeryFit > Dispositivo >selezionare "aggiungi dispositivo"
3. Selezionare il modello del prodotto: ID207 mini

Codici modelli

X01A-001VY/ X01A-002VY/ X01A-003VY X01A-004VY/ X01A-005VY/ X01A-006VY

Nota: il numero di modello/codice prodotto che appare sull'applicazione è ID207 mini.

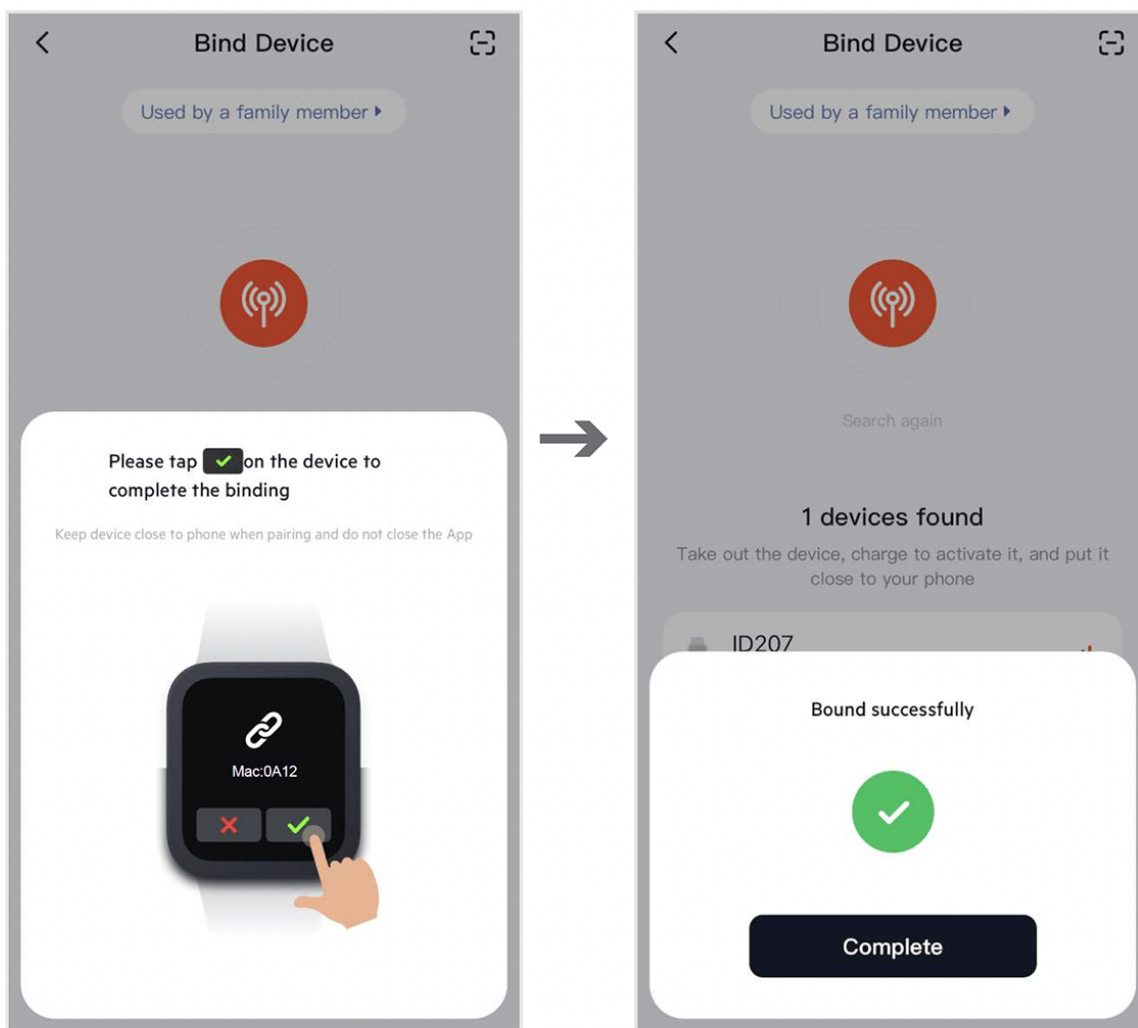

Note:

- Durante il procedimento di abbinamento, VeryFit le chiederà di abilitare le funzioni GPS e Bluetooth del telefono, e autorizzare VeryFit ad accedere al GPS dello smartphone.
- iPhone non la avviserà con notifiche, a meno che Lei non completi l'abbinamento con il Bluetooth sul ID207 mini nel Bluetooth integrato nello smartphone dopo il collegamento.

Funzioni

Premere la corona per entrare nei menu:

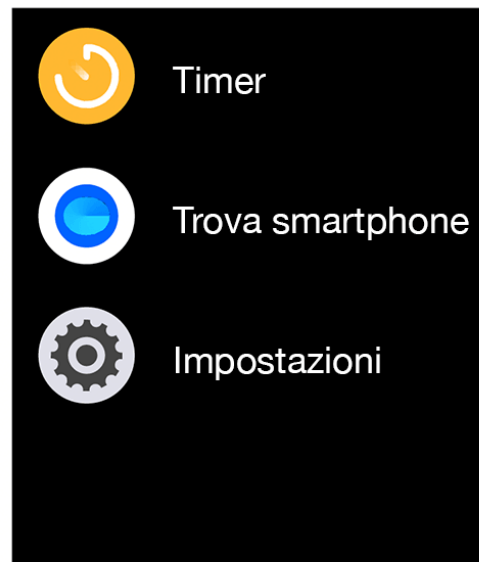
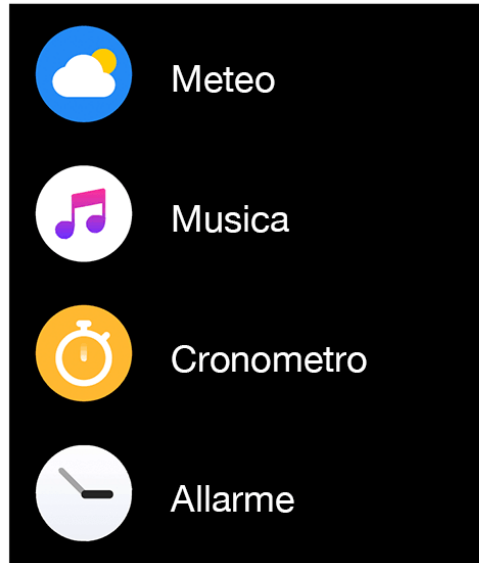
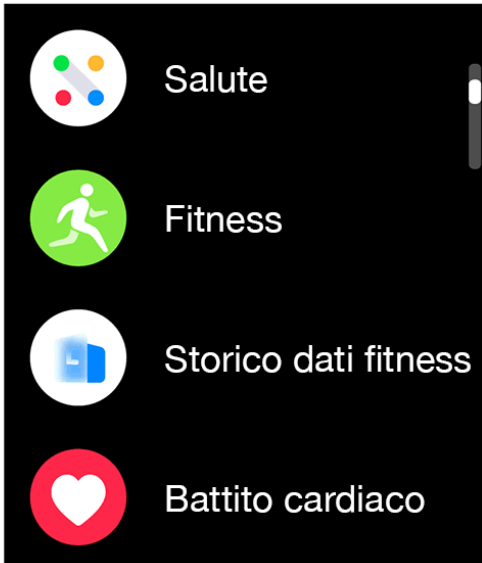
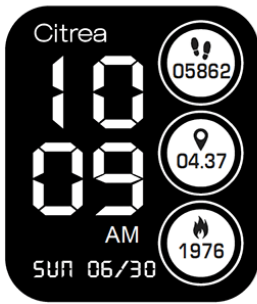



Tenere traccia dei passi giornalieri



Tenere traccia della distanza percorsa giornalmente



Tenere traccia delle calorie consumate giornalmente



Ricevere notifiche e leggere messaggi



Effettuare un test della frequenza cardiaca per controllare costantemente questo dato durante la giornata



Verificare la saturazione del sangue



Utilizzare lo smartwatch durante la notte per il monitoraggio del sonno



Attraverso la finestra "Sports", scegliere le varie modalità sportive



Controllare temperatura esterna e condizioni meteo

Nota: per altre funzioni, si prega di verificare il software VeryFit sullo smartphone.

Quadranti

Integrati nel prodotto

Scegliere uno tra i 3 quadranti già esistenti nel prodotto



Dati disponibili nelle seguenti lingue: Inglese, spagnolo, tedesco, italiano, francese, svedese

Cloud (i dati sono in questo caso sono supportati solo in lingua inglese)

Scaricare un quadrante dalla applicazione VeryFit

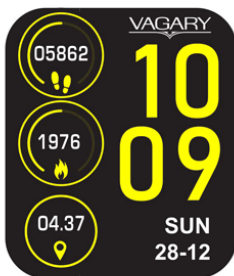
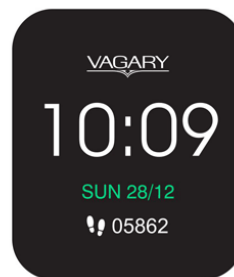
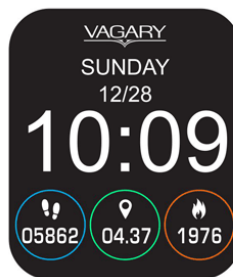
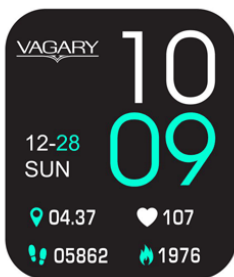

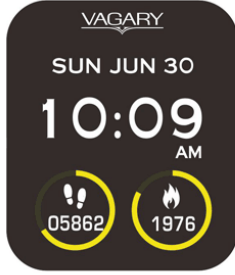



Nota: per altri quadranti disponibili sul cloud, si prega di verificare il software VeryFit sullo smartphone.

Quadrante dell'orologio

E' possibile utilizzare una foto come quadrante dell'orologio dall'applicazione VeryFit

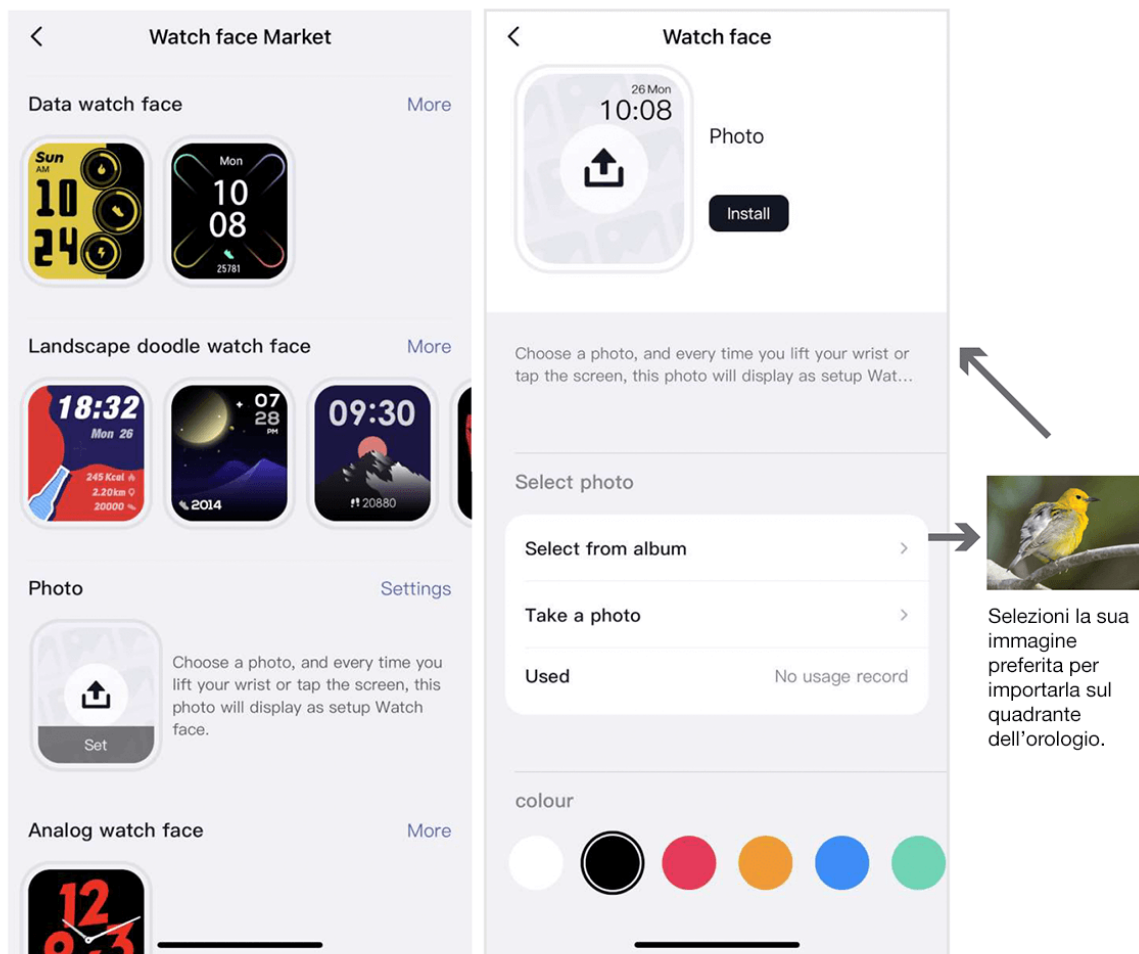

Nota: per cortesia utilizzare questa funzione solamente con le proprie fotografie.

Specifiche del prodotto

Modello:	X01A-001VY/ X01A-002VY/ X01A-003VY/X01A-004VY/ X01A-005VY/ X01A-006VY
Quadrante	1,5 pollici TFT-LCD, completamente touch screen
Dimensioni cassa	34.5mm x 41.0mm

Modello:	X01A-001VY/ X01A-002VY/ X01A-003VY/X01A-004VY/ X01A-005VY/ X01A-006VY
Diametro cassa	20.0mm
Peso	30g
Impermeabilità	3 bar
Temperatura di funzionamento	0°C~45°C
Range di temperatura per la carica	10°C~45°C
Durata della batteria ricaricabile	8 giorni
Tempo di ricarica	circa 2 ore e mezzo
Tensione di carica	5V±0.2V
Versione Bluetooth	5.1
Potenza di uscita massima	4dBm (0,84mW)
Potenza massima di radio-frequenza	2402~2480MHz
Compatibile con versioni	Android 6.0 o superiore/iOS 9.0 o superiore

La durata effettiva della batteria e il tempo di ricarica variano in funzione dell'uso, delle condizioni ambientali ecc.

Resistenza all'acqua: il prodotto non è indicato per immersioni, nuoto e sauna.

Allerta temporanea: può apparire sullo schermo questo avviso se si rilevano condizioni inaspettate.

Dopo poco tempo lo smartwatch è di nuovo operativo.



Nota: assieme a questo avviso viene visualizzato sul display anche l'immagine di cui al punto 5.

- Il termine Bluetooth® e i loghi sono marchi commerciali registrati di proprietà della Bluetooth SIG, Inc.
- Android™ è un marchio registrato di Google Inc.
- iOS è il nome del sistema operativo di Apple Inc.
- iOS è un marchio commerciale registrato da Cisco negli USA e in altri paesi, utilizzato in licenza.

Manutenzione

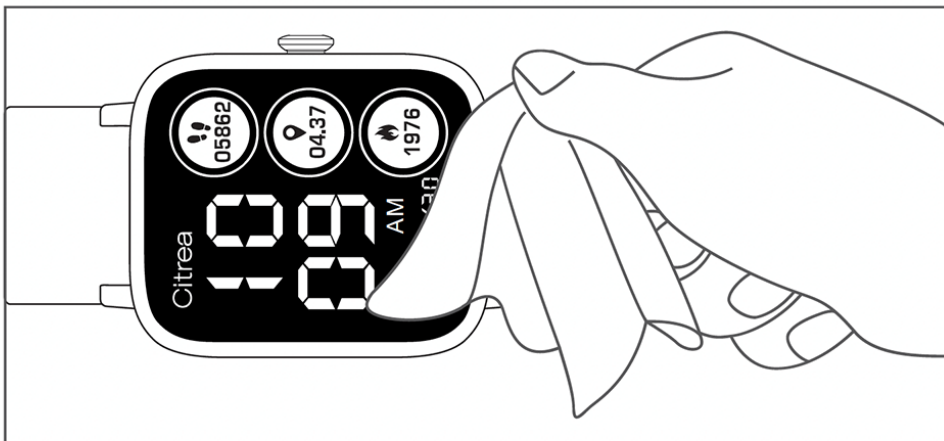

Si raccomanda di utilizzare e avere cura dello smartwatch seguendo i tre punti sottoindicati:

1. Mantenere sempre il prodotto pulito;
 2. Mantenere sempre il prodotto asciutto;
 3. Non portare il prodotto allacciandolo troppo stretto.
- Non utilizzare detersivi per la casa per pulire lo smartwatch, ma utilizzare un detersivo senza sapone.
 - Si raccomanda di utilizzare alcool per pulire eventuali macchie che non sono facili da rimuovere.

FAQ

1. Errore nella ricerca dello smartwatch da parte della App

- Si raccomanda di aggiornare VeryFit alla ultima versione.
- Si raccomanda di chiudere tutti i programmi e le applicazioni, riavviare il Bluetooth e successivamente provare a connettersi.
- Controllare che il sistema operativo dello smartphone sia almeno Android 6.0 o iOS 9.0 o versioni successive.

2. Lo smartwatch non riceve notifiche, messaggi di testo, chiamate telefoniche

- È necessario attivare le notifiche SNS e le notifiche di chiamata nella applicazione, e sincronizzarle con lo smartwatch.
- L'iPhone deve essere abbinato con lo smartwatch via Bluetooth. (Consultare la sezione "Abbinamento" per ottenere maggiori informazioni).
- È necessario che lo smartwatch sia sempre connesso al Bluetooth.

3. Il Bluetooth si disconnette frequentemente

- Se la distanza tra lo smartwatch e il telefono è eccessiva, lo smartwatch non si connette. Mantenersi vicino allo smartwatch durante la procedura di connessione.
- In presenza di ostacoli tra lo smartwatch e il telefono, quali il corpo umano oppure oggetti metallici ecc., questi agiscono da "schermi" e interferiranno con il segnale della connessione Bluetooth.
- Può essere che la funzionalità Bluetooth del telefono non operi correttamente.

4. Back-up dei dati

I dati dello smartwatch si sincronizzano almeno una volta alla settimana con lo smartphone (la memoria dello smartwatch conserva unicamente i dati degli ultimi 7 giorni).

5. Riavvio e ripristino delle impostazioni di fabbrica

ISpegnimento: Funzioni - Impostazioni - Riavvio Ripristino delle impostazioni di fabbrica: Connettere lo smartwatch, funzioni - Impostazioni - Reset Il ripristino elimina tutti i dati.

6. Devo mantenere il Bluetooth del telefono attivato quando indosso lo smartwatch?

- Per le tre funzioni (ad esempio conta passi, monitoraggio del sonno e sveglia) non è necessario che lo smartwatch sia sempre connesso. Se è necessario utilizzare lo smartwatch solamente durante l'esercizio fisico, si può connettere lo smartwatch ed il telefono per vedere i dati e sincronizzarli dopo aver effettuato la sessione.
- Per le funzioni avviso di chiamata, avviso di messaggi e trova il telefono, è necessario attivare il Bluetooth del telefono e mantenere la connessione.

Ulteriori risposte sono disponibili nella sezione “aiuto” e “feedback” nella App. Passaggi necessari: VeryFit > Area personale > Domande e suggerimenti > tipo problema

Per usufruire del servizio assistenza post-vendita è necessario rivolgersi al negozio dove è stato acquistato il prodotto o contattare il distributore italiano. Per ottenere ulteriori informazioni, fare riferimento al sito <https://qqwatch.jp/eng/citrea/>

Informazioni relative al prodotto e alla sicurezza

Precauzioni relative alla batteria

Non smontare, forare o danneggiare la batteria. Non smontare le batterie incorporate o quelle non sostituibili. Non utilizzare oggetti affilati per estrarre le batterie.

Avvertenze per la salute

Se portate un pacemaker o altri dispositivi elettronici, consultate il vostro medico prima di utilizzare il cinturino per il monitoraggio della frequenza cardiaca. Il sensore ottico di monitoraggio della frequenza cardiaca emette una luce verde intenso e lampeggia. Se soffre di epilessia o è sensibile alle luci lampeggianti, consulti il suo medico prima di indossare questo prodotto. Questo dispositivo effettua un tracciamento delle sue attività quotidiane attraverso un sensore. Questi dati hanno lo scopo di fornirle informazioni sulle attività quotidiane da Lei svolte quali il numero dei passi, il sonno, la distanza percorsa, il battito cardiaco, il livello di saturazione sanguigna e le calorie consumate, ma potrebbero essere non perfettamente accurati. Il dispositivo, i suoi accessori, il sensore per il monitoraggio del battito cardiaco e i dati forniti dal dispositivo, sono concepiti per fini ricreativi e per il fitness non per finalità mediche. Non sono utilizzabili per scopi medici, di diagnosi, monitoraggio, trattamento e prevenzione di qualsiasi malattia o sintomo. I dati della frequenza cardiaca e della saturazione sono solo “di riferimento”; Citizen Watch Co. Ltd. non è responsabile per alcuna conseguenza causata da dati non attendibili.

Avvertenze sulla guida di veicoli e sull'utilizzo di macchinari

Mantenga sempre la massima prudenza e guidi in maniera sicura. Si assicuri sempre che il veicolo ed in generale tutta l'attrezzatura siano in un buono stato di manutenzione e che tutti i componenti siano correttamente installati.

Attenzione!

- I dati sullo smartwatch devono essere salvati ogni 7 giorni (se lo si desidera) per evitare che vengano cancellati in automatico.
- Lo smartwatch non è impermeabile all'acqua di mare, alle soluzioni acide o alcaline, ai reagenti chimici o ad altri liquidi corrosivi.
- La modalità sport permette fino a 6 ore ininterrotte di esercizio.
- Evitare di allacciare lo smartwatch sul polso troppo stretto. Mantenere sempre asciutte le parti dello smartwatch a contatto con la pelle. Quando il dispositivo misura la frequenza cardiaca, tenere il braccio fermo.



Il dispositivo è conforme alla normativa RoHS della UE. Consultare la norma IEC 62321, la direttiva RoHS della UE 2011/65/EU e successive

Allergie

Sfregamento e pressione prolungata possono irritare la pelle. È possibile sperimentare irritazioni da qualsiasi dispositivo portatile nel caso di allergie o altre sensibilità. Porre particolare attenzione a tenere il dispositivo pulito, in quanto anche la combinazione di sudore e sporcizia può causare irritazione della pelle.

Resistenza all'acqua

Questo prodotto è resistente all'acqua nell'utilizzo quotidiano. Resiste all'acqua in condizioni quali il sudore, spruzzi d'acqua, pioggia, ma non può essere utilizzato in condizioni dove la pressione dell'acqua cambia in modo significativo. Non può essere utilizzato durante lavori svolti a contatto con l'acqua oppure per sport acquatici.

Bluetooth

Prima dell'utilizzo:

L'uso della tecnologia di comunicazione Bluetooth non è permesso in alcuni paesi o regioni. La comunicazione mediante Bluetooth può essere monitorata intenzionalmente o accidentalmente. Non utilizzare questo smartwatch per comunicazioni importanti o che coinvolgano vite umane.

CE / UKCA

Prima dell'utilizzo:

CITIZEN WATCH CO., LTD dichiara che questo prodotto è conforme ai requisiti essenziali e altri rilevanti requisiti della direttiva 2011/65/UE, relativa alla restrizione nell'utilizzo di certe sostanze pericolose nelle leggi del 2012 che riguardano gli apparecchi elettrici e elettronici e altre rilevanti direttive EU o del Regno Unito. Può trovare la dichiarazione di conformità del suo prodotto sul sito <https://qqwatch.jp/eng/citrea/>

FCC

Questo dispositivo è conforme con la sezione 15 delle regole della FCC americana. Il funzionamento è soggetto alle seguenti due condizioni: (1) che il dispositivo non possa causare interferenze dannose; e (2) che il dispositivo possa accettare qualsiasi interferenza ricevuta, comprese interferenze che possano causare funzionamenti indesiderati. I cambiamenti e le modifiche non espressamente approvate dall'ente responsabile della conformità potrebbero annullare l'autorità dell'utilizzatore di operare con il dispositivo. Questo dispositivo è stato testato e trovato conforme ai limiti relativi ai dispositivi digitali di classe B, in base alla sezione 15 delle norme FCC. Questi limiti

sono concepiti per fornire ragionevole protezione contro le interferenze dannose in un ambiente residenziale. Questo dispositivo genera, utilizza e può irradiare energia da radiofrequenza e - se non installato e utilizzato in conformità con le istruzioni - può essere dannoso per le comunicazioni radio. In ogni caso, non vi sono comunque garanzie che non provochi interferenze con particolari apparecchiature. Se il dispositivo causa interferenze con apparecchiature radio e/o televisive, che possono essere causate dalla ripetuta accensione e spegnimento del dispositivo, l'utente dovrebbe cercare di ridurre o annullare le interferenze attraverso una delle seguenti contromisure: -
- Ri-orientare o spostare l'antenna ricevente. -- Aumentare la distanza che separa il dispositivo dalla radio o dalla televisione. -- Connettere il dispositivo ad una spina o un circuito differente da quello dove la televisione o la radio sono connesse. -- Consultare un rivenditore o un tecnico radio/TV esperto

Precauzioni

Sussiste il rischio di esplosione se la batteria è sostituita da un tipo non corretto. Smaltire le batterie usate in conformità con la legislazione locale. Le vecchie apparecchiature elettriche ed elettroniche non devono essere smaltite con il residuo secco indifferenziato domestico, ma separatamente. Lo smaltimento nelle riciclerie comunali da parte dei privati è gratuito. Il proprietario delle vecchie apparecchiature elettriche ed elettroniche è responsabile del conferimento delle apparecchiature presso i punti di raccolta. Con questo piccolo sforzo personale, si contribuisce a riciclare materie prime di valore ed al trattamento appropriato di sostanze tossiche.

Fabbricante: CITIZEN WATCH CO., LTD. 6-1-12, Tanashi-cho, Nishi-Tokyo-shi, Tokio 188-8511, Japan

MA-X01A